



Camiones y Buses

# Volksbus 9.160 OD ¡Sabe trabajar!

Porque saben de eficiencia,  
robustez, respaldo y rentabilidad



SISTEMA ANTIBLOQUEO  
DE FRENSOS  
ESCUELA



AIRBAGS (0)  
NO INCLUIDO



CONTROL ELECTRÓNICO  
DE ESTABILIDAD  
NO INCLUIDO



FRENADO  
AUTÓNOMO DE  
EMERGENCIA  
NO INCLUIDO

\*Imagen de referencia. No incluye carrocería para  
más información consulta en [vwcamionesybuses.co](http://vwcamionesybuses.co)

# Volkswagen Volksbus 9.160 OD

## MOTOR

Marca y modelo	Cummins ISF 3.8 L
Nº de cilindros / Cilindrada (cm³)	4 cil. / 3800
Potencia neta máx. - cv (kw) @ rpm (*)	160 (119) @ 2600
Par motor neto máx. - kgfm (Nm) @ rpm (*)	61 (600) @ 1300 - 1700
Tecnología de emisiones	SCR - Euro 5

## TRANSMISIÓN

Caja de cambios - marca y modelo	ZF S5-420
Nº de marchas	5 adelante (sincronizadas), 1 reversa
Relaciones de transmisión:	1ª 5,72:1 5ª 0,76:1

\*\*Inhibidor electrónico de 2ª marcha

## SUSPENSIÓN

Delantera	Muelles semielípticos con acción progresiva, amortiguadores hidráulicos telescópicos de doble acción y barra estabilizadora normal de serie.
Trasera	Muelles semielípticos de acción progresiva con muelles auxiliares parabólicos, amortiguadores hidráulicos telescópicos de doble acción y barra estabilizadora de serie.

## DIRECCIÓN

Tipo	Hidráulica integral con esferas recirculantes
------	---

## NEUMÁTICOS

Neumáticos	215 / 75 R17.5
------------	----------------

## FRENOS

Freno de servicio	Aire 100% con ABS
Freno de estacionamiento	Cámara de muelle acumulador
Freno motor / Tipo	Válvula tipo mariposa en el tubo de escape

## SISTEMA ELÉCTRICO

**24 V**

Batería	2x (12V - 100 Ah)
Alternador	80 A - 28 V

## VOLÚMENES DE ABASTECIMIENTO (L)

Tanque de combustible / material	150
Tanque de urea (AdBlue)	23

## DIMENSIONES (mm)

Distancia entre ejes	A	3900
Voladizo delantero		1094
Voladizo trasero		1200
Largo total	B	6194

## PESO (kg)

Peso en orden de marcha (Total)	2833
Capacidad técnica (Total)	
Eje delantero	3200
Eje trasero	5150
Peso Bruto Vehicular	8150

Los datos técnicos están sujetos a cambios sin previo aviso.

## DIMENSIONES PRINCIPALES (mm)

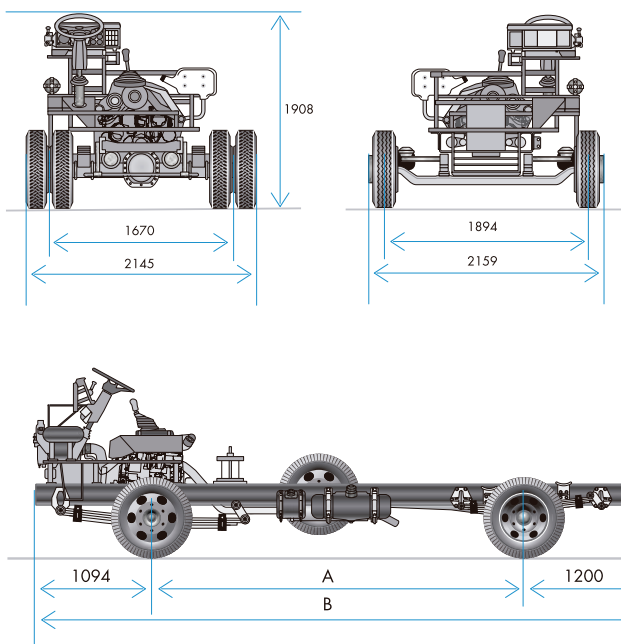

Camiones  
Buses